



PUMPENGRUPPEN CSPGU25/ CSPGM25
TECHNISCHE INFORMATION FÜR MONTAGE UND BETRIEB

PUMP GROUPS CSPGU25/ CSPGM25
TECHNICAL INFORMATION FOR INSTALLATION AND OPERATION

INHALT

SICHERHEITSHINWEISE

1	PUMPENGRUPPEN UK	3	ARBEITEN AN DER ANLAGE: Anlage spannungsfrei schalten und auf
2	PUMPENGRUPPEN MK	4	Spannungsfreiheit kontrollieren (z. B. an der
3	MONTAGE	5	separaten Sicherung oder einem Hauptschalter). Anlage gegen Wiedereinschalten sichern. (Bei
4	MISCHER	6	Brennstoff Gas den Gasabsperrhahn schließen
5	THERMOMETERWECHSEL	7	und gegen unbeabsichtigtes Öffnen sichern). Instandsetzungsarbeiten an Bauteilen mit
6	SCHWERKRAFTBREMSE	7	sicherheitstechnischer Funktion sind unzulässig.
7	SERVICE-HINWEISE	7	Die in der nachfolgenden Anleitung
		7	benannten Bauteile sind für den Einsatz
		7	in Heizungsanlagen nach DIN EN 12828
			bestimmt.



SICHERHEITSHINWEISE

Bitte befolgen Sie diese Sicherheitshinweise genau, um Gefahren und Schäden für Menschen und Sachwerte auszuschließen.

Die Montage, Erstinbetriebnahme, Inspektion, Wartung und Instandsetzung müssen von einer zugelassenen Fachfirma ausgeführt werden.

Machen Sie sich vor Arbeitsbeginn mit allen Teilen und deren Handhabung vertraut.

Beachten Sie die gültigen Unfallverhütungsvorschriften, Umweltvorschriften und gesetzlichen Regeln für die Montage, Installation und den Betrieb. Des weiteren die relevanten einschlägigen Richtlinien der DIN, EN, DVGW, VDI und VDE sowie alle aktuellen relevanten länderspezifischen Normen, Gesetze und Richtlinien.



Vor Gebrauch
Montageanleitung lesen



Schnittgefahr



Quetschgefahr



Gefahr erhöhter Temperatur



Gefahr elektrischer Spannung



Sturzgefahr bei der Montage

1 PUMPENGRUPPEN UK

1PUMPENGRUPPEN UK (UNGEMISCHTER KREIS)

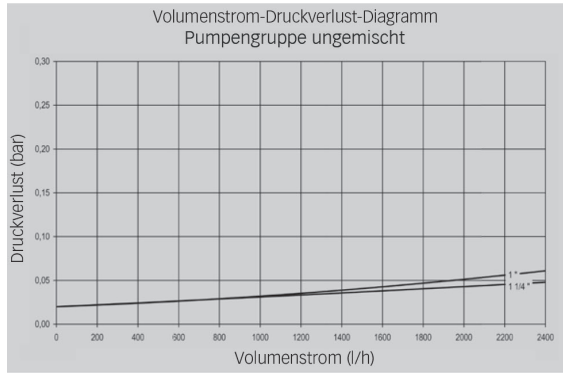
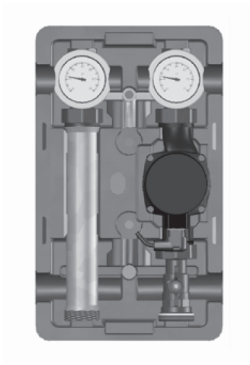

TECHNISCHE DATEN:

DN:	25
oberer Anschluss:	1" IG
unterer Anschluss:	G 1 1/2" AG (flachdichtend)
Achsabstand:	125 mm
Bauteile aus:	Stahl, Messing, EPP-Isolierung
Abmessung:	ca. H 420 x B 250 x T 255 mm
Dichtmaterialien:	PTFE, asbestfreie Faserdichtung, EPDM
Temperaturanzeige:	0 bis 120 °C
Einsatztemperatur:	bis 110 °C
Betriebsdruck:	PN 6
KVs – Wert:	9,7
KBN Rechtsausführung:	CSPGU25

2 PUMPENGRUPPEN MK

2 PUMPENGRUPPEN MK (GEMISCHTER KREIS)

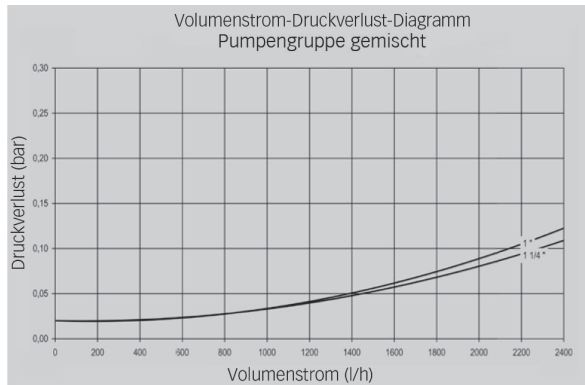
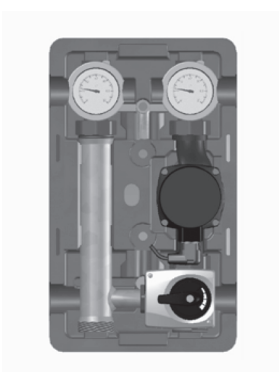

TECHNISCHE DATEN:

DN:	25
oberer Anschluss:	1" IG
unterer Anschluss:	G 1 1/2" AG (flachdichtend)
Achsabstand:	125 mm
Bauteile aus:	Stahl, Messing, EPP-Isolierung
Abmessung:	ca. H 420 x B 250 x T 255 mm
Dichtmaterialien:	PTFE, asbestfreie Faserdichtung, EPDM
Temperaturanzeige:	0 bis 120 °C
Einsatztemperatur:	bis 110 °C
Betriebsdruck:	PN 6
KVs – Wert:	6,2
KBN Rechtsausführung:	CSPGM25

3 MONTAGE

3 MONTAGE

Bei der Montage der Pumpengruppe an Vor- und Rücklaufstrang der Heizung, ist darauf zu achten, dass die Thermometer waagrecht ausgerichtet sind, damit eine optimale Ablesung nach Montage der oberen Dämmschale gewährleistet ist. Elektrische Anschlusskabel durch die Rückwand der Wärmedämmung führen.



Zur Display-Anzeige der Pumpe und zur besseren Belüftung ist der jeweilige Wärmedämmstopfen zu entfernen..

3.1 WANDMONTAGE

1. Pumpengruppe mit Wärmedämmung Rückwand entsprechend der vorhandenen Verrohrung positionieren.
2. Bohrlöcher anzeichnen.
3. Wand nach Markierung bohren und Dübel einsetzen.
4. Pumpengruppe mit mitgelieferten Schrauben an der Wand befestigen.
5. Rohrleitungen mit Pumpengruppe verbinden.

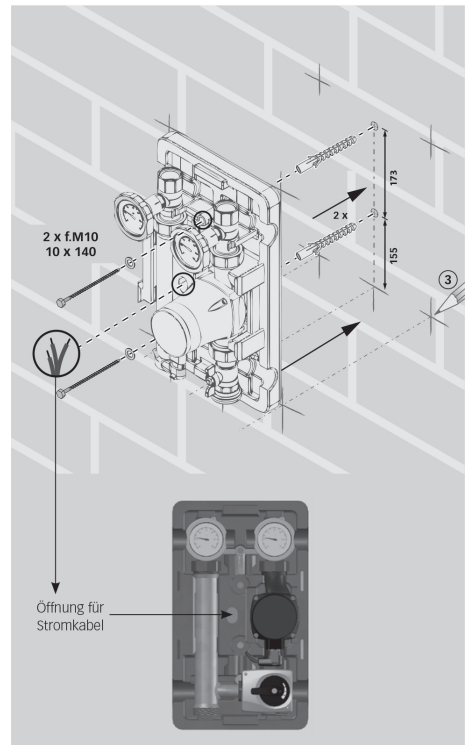

Das Anschlusskabel durch die mittlere Öffnung nach hinten führen.

4 MISCHER

4 MISCHER

Die Lage des Bypasses geht aus der Abbildung hervor. Am Bypass lässt sich die Vorlauf-Temperatur durch Beimengung von Rücklaufwasser absenken. Die Einstellung des Bypasses ist stufenlos möglich. Dazu muss die Sicherheitsschraube (1) ca. 1 mm gelöst werden. Bei geöffnetem Bypass steht der Schlitz der Einstellschraube (2) parallel zur Kante des Bypasskanals.

Bei geschlossenem Bypass steht der Schlitz im rechten Winkel zur Kante des Bypasskanals.

Bypass-Einstellung

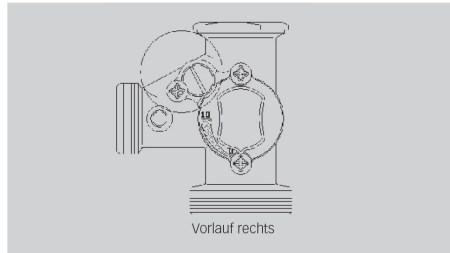
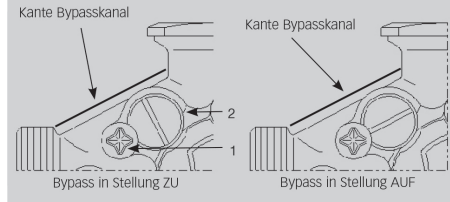

Funktionsprinzip 3-Wege-Mischer

Mischer „offen“
voller Zulauf kesselseitig
keine Beimischung rücklaufseitig

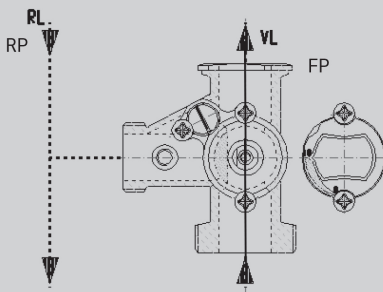

Mischer „geschlossen“
voller Zulauf rücklaufseitig
kein Zulauf kesselseitig

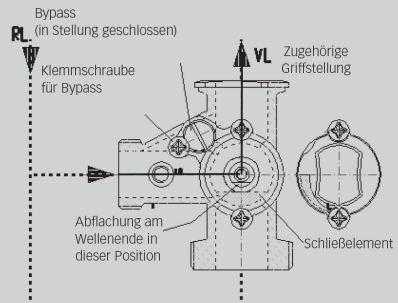

5 THERMOMETERWECHSEL

6 SCHWERKRAFTBREMSE

7 SERVICE-HINWEISE

5 THERMOMETERWECHSEL

Die Thermometer sind nur eingesteckt und lassen sich einfach durch Herausziehen tauschen. Es sollte beachtet werden, dass ein entnommenes Thermometer durch ein gleichartiges ersetzt wird. Bitte auf die farbliche Kennzeichnung achten.

(rote Schrift = VL; blaue Schrift = RL)

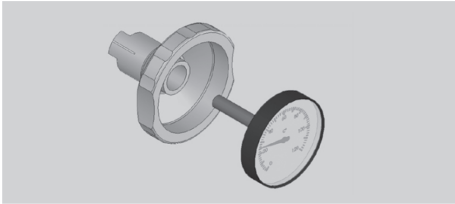

7 SERVICE-HINWEISE ZUR SACH- UND FUNKTIONSGERECHTEN INBETRIEBNAHME DER HEIZANLAGE



Achtung! Nach dem Befüllen und der anschließenden Druck- und Dichtheitsprüfung des Kessels bzw. Speichers darf die Verbindung zum nachfolgenden Rohrsystem nur durch die Betätigung (Öffnen) des Dreiwegekugelhahns im Rücklauf erfolgen, da durch den Überdruck (Prüfdruck) im Kessel/Speicher ein Druckstoß entstehen kann. Würde der Dreiwegekugelhahn im Vorlauf zuerst geöffnet werden, könnte dieser Druckstoß eine Beschädigung der Schwerkraftbremse im Rücklauf zur Folge haben.

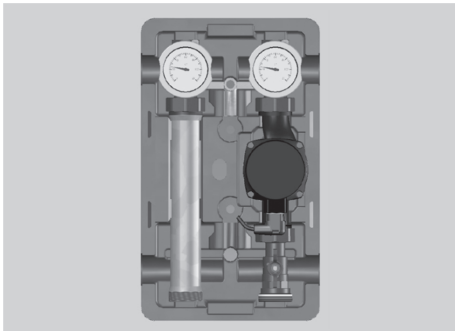

6 SCHWERKRAFTBREMSE

Die in unserem System verwendeten Schwerkraftbremsen (SB) oder/und Rückflussverhinderer (RV) sind extra gekennzeichnet. Sie sind in den Kugelhähnen integriert. Am Drehgriff ist die Kennzeichnung „SB“ angebracht. Durch Verstellen des Drehgriffes um ca. 45° zur „Anschlagstellung“ kann die SB manuell geöffnet werden.

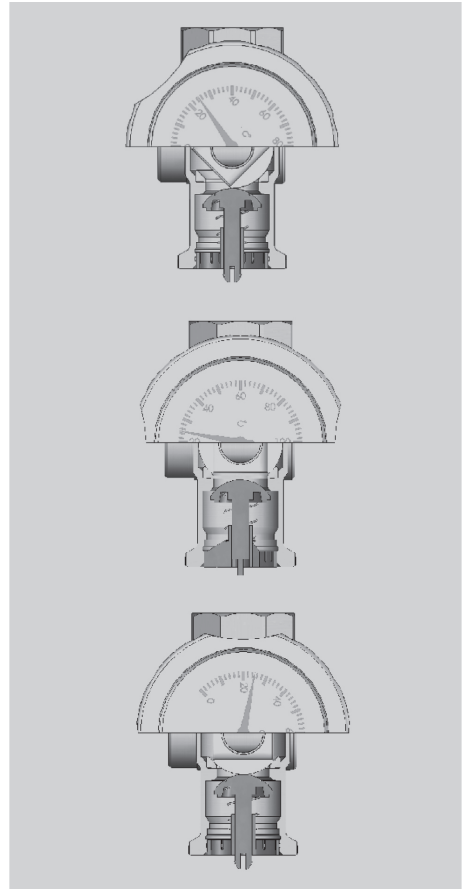

TABLE OF CONTENTS

SAFETY NOTES

1 PUMP GROUP UK

2 PUMP GROUPS MK

3 INSTALLATION

4 MIXER

5 CHANGING THERMOMETER

6 GRAVITY BRAKE

7 SERVICE TIPS

9 WORKING ON THE SYSTEM:

- 10 Switch off the power to the system and check that it is switched off (e.g. on the separate safety device or a main switch). Secure the system against being switched back on. (In the case of fuel gas, close the gas stop cock and secure against accidental opening). Repair works on components with safetyrelated functions are not permitted.
- 11
- 12
- 13

- 13 **The components mentioned in the following instructions are intended for use in heating systems in accordance with DIN EN 12828.**
- 13



SAFETY INSTRUCTIONS

Please follow these safety instructions precisely in order to prevent risks and damage to people and property. Assembly, initial operation, inspection, maintenance and repair must be carried out by an authorised specialist company. Before starting work, familiarise yourself with all components and their operation. Observe the current accident prevention directives, environmental directives and legal regulations for assembly, installation and operation. Also, the relevant applicable DIN, EN, DVGW, VDI and VDE standards as well as all current relevant country-specific standards, laws and guidelines.



Read the assembly instructions before use



Risk of cutting



Risk of crushing



Risk of increased temperature



Risk of electrical voltage



Risk of dropping during assembly

1 PUMP GROUP UK

1 PUMP GROUPS UK (CIRCUIT DIRECT)

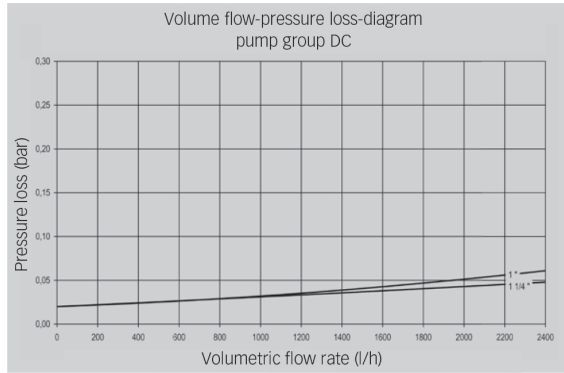
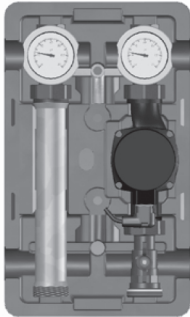

TECHNICAL DATA:

DN:	25
Upper connection:	1" F
Lower connection:	1 1/2" M (flat-sealing)
Axial separation:	125 mm
Components of:	Steel, Brass, EPP insulation
Dimensions:	Approx. H 420 x B 250 x D 255 mm
Sealing materials:	PTFE fiber joint free of asbestos
Temperature display:	from 0 up to 120 °C
Operating temperature:	up to 110 °C
Pressure:	PN 6
Kvs values:	9,7
KBN right hand type:	CSPGU25

2 PUMP GROUPS MK

2 PUMP GROUPS MK (MIXED CIRCUIT)

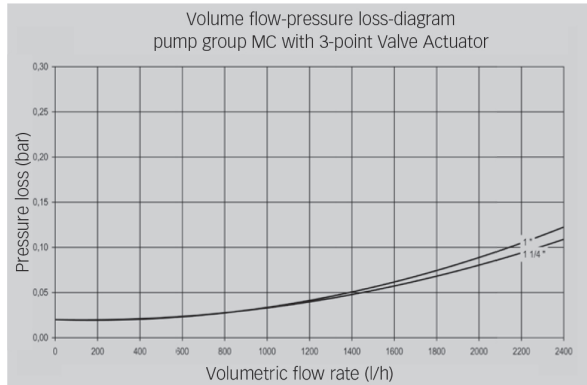
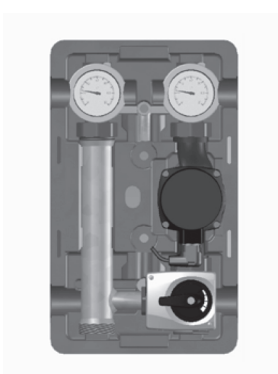

TECHNICAL DATA:

DN:	25
Upper connection:	1" F
Lower connection:	1 1/2" M (flat-sealing)
Axial separation:	125 mm
Components of:	Steel, Brass, EPP insulation
Dimensions:	Approx. H 420 x B 250 x D 255 mm
Sealing materials:	PTFE fiber joint free of asbestos
Temperature display:	from 0 up to 120 °C
Operating temperature:	up to 110 °C
Pressure:	PN 6
Kvs values:	6,2
KBN right hand type:	CSPGM25

3 INSTALLATION

3 INSTALLATION

Please observe, when mounting the pump group on forward and back circulation piping of the heater, that the thermometers are orientated horizontally in order to ensure optimum reading after mounting the upper insulating tray.

Guide electric connection cable through the rear panel of the heat insulation. At pump groups and separating system, use the cable with angle plug (KBN WSGCPG) for the pump.



Remove the respective heat insulation plug for display reading of the pump and better ventilation.

3.1 WALL-MOUNTED INSTALLATION

1. Position pump group with heat insulation rear panel corresponding to existing piping.
2. Mark bore holes.
3. Drill holes in the wall according to the markings and insert rawl plugs.
4. Mount pump group on the wall by means of the supplied screws.
5. Connect piping and pump group.

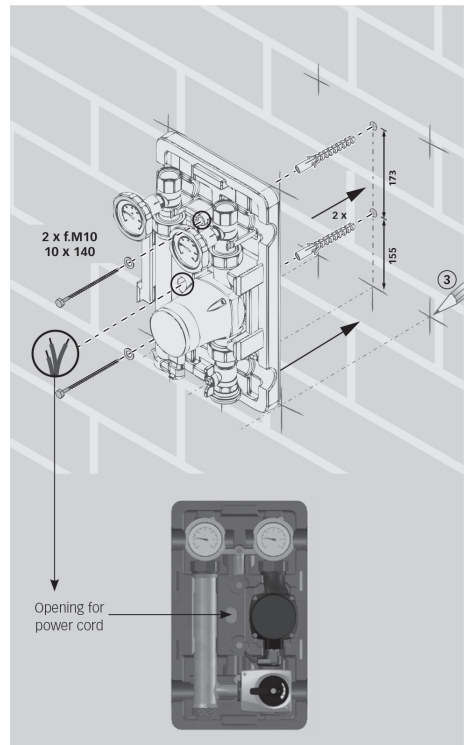

Guide the connection cable through the center opening to the rear.

4 MIXER

4 MIXER

The location of the bypass can be seen on the illustration. The advance temperature can be reduced at the bypass by adding reflux water. The bypass setting is continuously variable. The security screw (1) must be loosened by approximately 1 mm.

When the bypass is open the slot of the adjusting screw (2) is parallel to the ridge of the bypass channel. When the bypass is closed the slot is at a right angle to the ridge of the bypass channel.

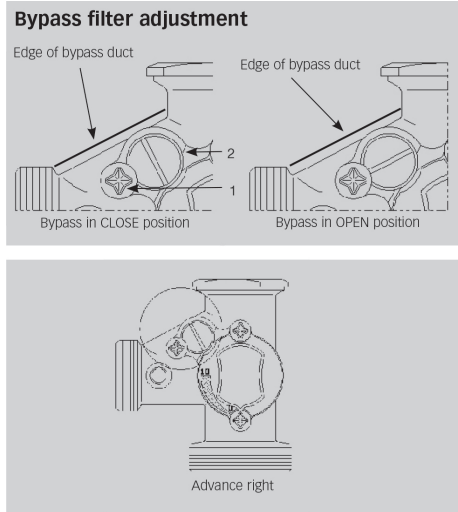

Functional principle 3-way mixer

Mixer "open"
full supply at the boiler side
no admixture at the return side

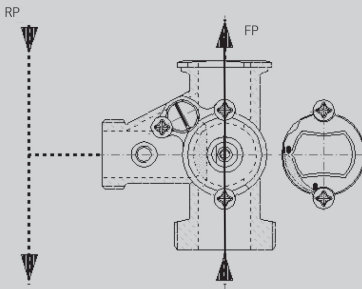

Mixer "closed"
full supply at the return side
no inlet at the boiler side

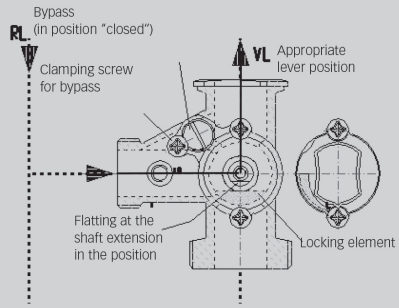

5 CHANGING THERMOMETER

6 GRAVITY BRAKE

7 SERVICE TIPS

5 CHANGING THERMOMETER

The thermometer can be simply pulled out and changed by reinserting. Ensure that the thermometer removed is replaced by a thermometer of the same type. Pay attention to the color code.

(Red ring = Feed ; Blue ring = Return)

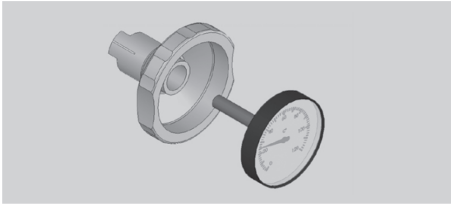

7 SERVICE TIPS ON PROPER AND FUNCTIONALLY ADEQUATE COMMISSIONING OF THE HEATING SYSTEM



Attention! After filling up the boiler or tank and carrying out subsequent pressure and tightness tests, connection to the forward piping system may only be made by activating (opening) the three-way ball valve in the return since on account of the excess pressure (test pressure) a pressure hammer can occur in the boiler or tank. If the three-way ball valve in the flow were to be opened first, such a pressure hammer could result in damage to the gravity brake in the flow.

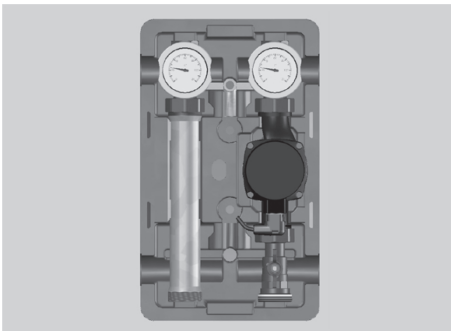

6 GRAVITY BRAKE

The gravity brake and/or check valves used in our systems are marked separately. They are integrated into the ball cock. The handle is marked „SB” for gravity brake. The gravity brake can be opened manually by moving the knob approx. 45° to the „Stop position”.

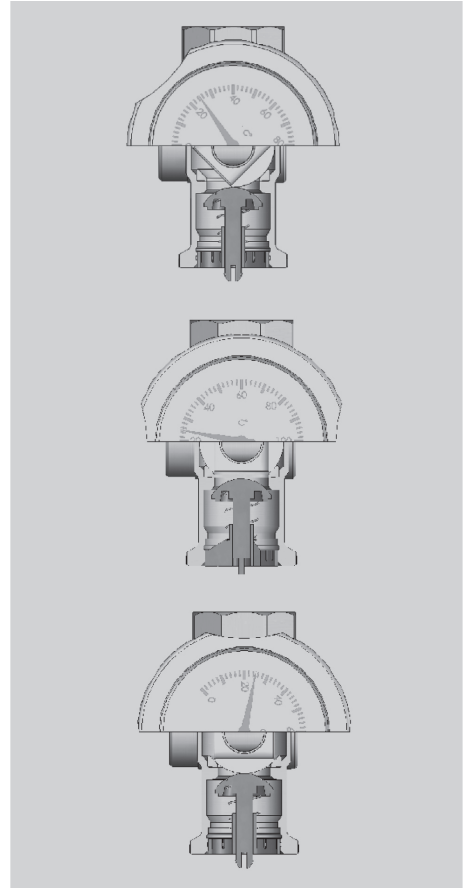



COSMO GMBH

Brandstücken 31 · 22549 Hamburg

info@cosmo-info.de

www.cosmo-info.de